



INDICE

INDICE	1
INTRODUCCIÓN.....	3
Medidas de seguridad.....	3
Instrucciones importantes de seguridad	5
Precauciones.....	9
Accesorios.....	11
Partes de la unidad.....	12
CONEXIONES.....	14
Conexión a una televisión	14
Conexión a un amplificador AV con entrada de audio digital.....	15
Conectar a un dispositivo USB.....	16
FUNCIONAMIENTO BÁSICO	17
Antes de comenzar la reproducción de un disco	17
FUNCIONAMIENTO DEL MANDO A DISTANCIA.....	18
Mando a distancia.....	18
Funcionamiento básico del Mando a distancia	19
DVD: CARACTERÍSTICAS AVANZADAS	27
Configuración del menú del sistema.....	27
Reproducir archivos MP3.....	40
Reproducir archivos JPEG	41
TDT: CARACTERÍSTICAS AVANZADAS.....	42
Configuración del menú del sistema.....	42
ATV: CARACTERÍSTICAS AVANZADAS.....	54
OTROS	60
Resolución de problemas.....	60
Especificaciones Técnicas	62



INTRODUCCIÓN

Medidas de seguridad



 EL SÍMBOLO DEL RAYO EN EL INTERIOR DE UN TRIÁNGULO EQUILÁTERO SIRVE PARA LLAMAR LA ATENCIÓN AL USUARIO SOBRE LA PRESENCIA DE CORRIENTES DE "ALTA TENSIÓN" NO AISLADAS EN EL INTERIOR DE LA CAJA DEL APARATO, QUE PUEDEN SER DE MAGNITUD SUFICIENTE COMO PARA CONSTITUIR UN RIESGO DE DESCARGA ELÉCTRICA A LAS PERSONAS.

 EL SIGNO DE EXCLAMACIÓN EN EL INTERIOR DE UN TRIÁNGULO EQUILÁTERO SIRVE PARA LLAMAR LA ATENCIÓN DEL USUARIO SOBRE LA PRESENCIA DE INSTRUCCIONES IMPORTANTES DE FUNCIONAMIENTO Y MANTENIMIENTO EN EL MANUAL QUE ACOMPAÑA A LA UNIDAD.

ATENCIÓN:

PARA EVITAR FUEGO O DESCARGAS ELÉCTRICAS, NO EXPONGA LA UNIDAD A LA LLUVIA O A LA HUMEDAD. NO INTENTE NUNCA ABRIR LA CAJA DEL APARATO, HAY CORRIENTES PELIGROSAS DE ALTA TENSIÓN EN EL INTERIOR. ACUDA A PERSONAL DE MANTENIMIENTO AUTORIZADO PARA LAS REPARACIONES.

PRECAUCIÓN:

PARA EVITAR DESCARGAS ELÉCTRICAS, HAGA COINCIDIR EL ENCHUFE DE PATILLA ANCHA CON LA RANURA ANCHA E INSÉRTELO COMPLETAMENTE.
EL APARATO NO DEBERÍA EXPONERSE AL AGUA Y NO SE DEBERÍAN COLOCAR ENCIMA OBJETOS QUE CONTENGAN LÍQUIDOS COMO POR EJEMPLO JARRONES.

PRECAUCIÓN:

LA UNIDAD UTILIZA UN SISTEMA DE LÁSER. PARA UN USO CORRECTO DE LA UNIDAD, LEA ESTE MANUAL CON CUIDADO Y GUÁRDELO PARA FUTURAS CONSULTAS.



SI LA UNIDAD NECESITA DE REPARACIÓN, CONTACTE CON EL VENDEDOR O LEA LA SECCIÓN “SOLUCIÓN DE PROBLEMAS”.

PARA EVITAR LA EXPOSICIÓN DIRECTA A LA RADIACIÓN DEL LÁSER, NO ABRA LA CAJA DEL APARATO, PODRÍA APARECER DICHA RADIACIÓN LÁSER AL ABRIR LA CAJA DEL APARATO O AL ROMPER LAS PROTECCIONES. NO MIRE DIRECTAMENTE AL RAYO LÁSER.

PRECAUCIÓN:

EL REPRODUCTOR DVD ES UN PRODUCTO LASER DE CLASE 1. EL USO DE LOS CONTROLES O EL AJUSTE DE LAS CARACTERÍSTICAS DE OTRA FORMA QUE LA ESPECIFICADA POR ESTE MANUAL PUEDE RESULTAR EN EXPOSICIÓN PELIGROSA A LA RADIACIÓN. YA QUE EL RAYO LÁSER QUE SE UTILIZA EN ESTE REPRODUCTOR DE DVD ES PELIGROSA PARA LOS OJOS, NO INTENTE DESMONTAR LA CAJA DEL APARATO. ACUDA PARA LAS REPARACIONES SÓLO A PERSONAL AUTORIZADO.

ATENCIÓN:

LA NORMATIVA ESTADOUNIDENSE (FCC) EXIGE QUE CUALQUIER CAMBIO O MODIFICACIÓN EN EL EQUIPO, NO EXPRESAMENTE APROBADA POR EL FABRICANTE O TERCERAS PARTES AUTORIZADAS, PODRÍA SUPONER LA PÉRDIDA DE LA AUTORIZACIÓN PARA QUE EL USUARIO UTILICE ESTE EQUIPO.



Instrucciones importantes de seguridad

1. Lea las instrucciones

Debería leer todas las instrucciones de seguridad y funcionamiento antes de utilizar el producto.

2. Guarde las instrucciones

Debería guardar para futuras consultas todas las instrucciones sobre seguridad y funcionamiento.

3. Haga caso a los avisos

Debe seguir fielmente todos los avisos en el producto y en las instrucciones de funcionamiento.

4. Siga las instrucciones

Debe seguir todas las instrucciones de funcionamiento.

5. Limpieza

Desenchufe la unidad de la toma de la pared antes de la limpieza. No utilice limpiadores líquidos o de spray. Use un trapo húmedo para limpiar.

6. Complementos

No utilice complementos no recomendados por el fabricante, ya que podrían ser peligrosos.

7. Agua y humedad

No utilice este producto cerca del agua, por ejemplo, cerca de una bañera, lavabo, lavadero o fregadero, o bien en una superficie mojada, cerca de una piscina o ubicaciones similares.

8. Accesorios

No coloque este producto sobre un carrito, soporte, trípode, gancho o mesa inestables. El aparato puede caerse, causando daños serios a niños o adultos, y graves averías en el producto. Utilícelo sólo con un carrito, soporte, trípode, gancho o mesa recomendada por el fabricante o vendida con el producto. El montaje del aparato deberá seguir las instrucciones del fabricante y debería utilizar un accesorio de montaje recomendado por el fabricante.

9. Aviso sobre un carrito portátil

Si el producto se transporta en un carrito, deberá moverse con cuidado. Las paradas repentinas, la excesiva fuerza o una superficie irregular pueden suponer la caída del aparato y del carrito.



(Símbolo proporcionado por RETAC)

10. Ventilación

Las rendijas y aperturas en la caja del aparato sirven para la ventilación y para asegurar un funcionamiento fiable del aparato, así como para protegerlo del recalentamiento. No se debe bloquear o cubrir estas aberturas. Las aberturas no deberían cubrirse al colocar el aparato sobre una cama, sofá, alfombra u otra superficie similar. El producto no debería colocarse en una instalación empotrada como una librería o una estantería a no ser que se le proporcione una ventilación adecuada siguiendo las instrucciones del fabricante.

11. Fuentes de alimentación

Este aparato debería funcionar sólo con el tipo de fuente de alimentación especificado en la etiqueta correspondiente. Si no está seguro del tipo de alimentación de su casa, consulte con su suministrador o con la compañía eléctrica local. Para los productos diseñados para funcionar con batería u otras fuentes, consulte las instrucciones de funcionamiento.

12. Toma a tierra o polarización

Este aparato puede ser equipado con un enchufe de corriente alterna polarizada (un enchufe con una clavija más larga que la otra). El enchufe sólo podrá entrar en la toma de corriente de una manera. Se trata de una medida de seguridad. Si no puede meter completamente el enchufe en la toma, pruebe dándole la vuelta. Si el enchufe no pudiera entrar tampoco, contacte con su electricista para que cambie la toma antigua. Respete la medida de seguridad del enchufe polarizado.

13. Protección del cable de alimentación

Los cables de alimentación deberían colocarse de forma que no se puedan pisar o ser perforados por objetos colocados sobre o contra ellos, poniendo especial atención a los cables en los enchufes, conectores múltiples y al punto por donde salen del aparato.

14. Conexión a tierra de la antena exterior

Si está conectada al aparato un sistema de cable o antena externa, asegúrese de que esté conectado a tierra para dar alguna protección frente a las subidas de tensión y las descargas estáticas. El Artículo 810 de la Norma



Nacional Eléctrica (EE.UU.), ANSI / NFPA 70, ofrece información con respecto a la toma de tierra Ver el gráfico inferior

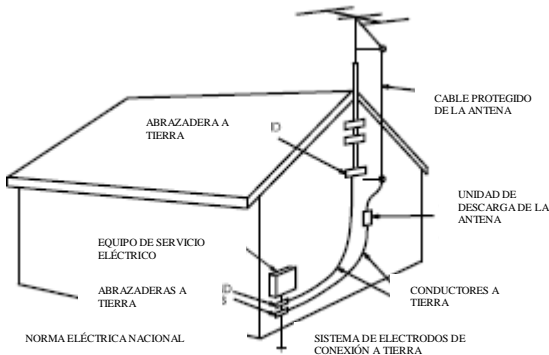

15. Rayo

Para la mayor protección de este aparato durante una tormenta eléctrica, o cuando se deja sin uso durante largos periodos de tiempo, desenchúfelo de la toma de la pared para evitar daños al aparato procedentes de los rayos y de las subidas de tensión en la red.

16. Tendidos eléctricos

Un sistema de antena exterior no se debería colocar cerca de tendidos eléctricos por encima o de otros circuitos eléctricos de luz o de potencia. Al instalar un sistema de antena exterior, se debe tener un cuidado extremo con no tocar estos tendidos eléctricos o circuitos, ya que el contacto con ellos podría ser fatal.

17. Sobre carga

No sobrecargue la toma eléctrica de la pared, los cables de extensión o los conectores múltiples ya que esto podría resultar en riesgo de incendio o de descarga eléctrica.

18. Entrada de objetos o de líquidos

No introduzca nunca objetos de ningún tipo en el producto a través de las aberturas ya que podrían tocar puntos de tensión peligrosa o provocar cortocircuitos que podrían resultar en incendio o descarga eléctrica. No derrame nunca líquidos de ningún tipo sobre la unidad.

19. Reparación

No intente nunca reparar este aparato Vd. mismo ya que la apertura o la retirada de las cubiertas le pueden exponer a tensiones peligrosas o a otros peligros. Para las reparaciones, acuda a servicios técnicos autorizados.



20. Daños que necesitan reparación

Desconecte la unidad de la toma de la pared y acuda para reparación a un servicio técnico especializado en los siguientes casos:

- A) Cuando el cable de alimentación eléctrica o el enchufe estén dañados.
- B) Si se ha derramado líquido o se han introducido objetos en el aparato.
- C) Si se ha expuesto el aparato al agua o a la lluvia.
- D) Si la unidad no funciona bien siguiendo las instrucciones de funcionamiento. Regule sólo los controles que aparecen en el manual de instrucciones ya que la regulación inadecuada de otros controles puede resultar en averías y normalmente requerirá mucho trabajo de un técnico especializado para volver a dejar el aparato en su funcionamiento normal.
- E) Si el producto se ha caído o dañado de alguna manera.
- F) Cuando el producto manifieste un cambio en su funcionamiento que indique que necesite reparación.

21. Piezas de recambio

Cuando se necesiten piezas de recambio, asegúrese de que el técnico de mantenimiento ha usado piezas de recambio especificadas por el fabricante que tengan las mismas características que las originales. Las sustituciones no autorizadas pueden resultar en fuego, descarga eléctrica u otros peligros.

22. Comprobación de seguridad

Antes del final de cada mantenimiento o reparación de este aparato, pida al técnico de servicio que realice pruebas de seguridad para comprobar que el aparato está en buenas condiciones de funcionamiento.

23. Montaje sobre pared o techo

El producto se debería montar sobre una pared o sobre el techo sólo como recomienda el fabricante.

24. Calor

El producto se debería situar lejos de las fuentes de calor como radiadores, salidas de calor, hornos u otros productos (incluidos amplificadores) que producen calor.



Precauciones

■ Almacenamiento



Mantenga esta unidad alejada de sitios demasiados fríos o calientes. Su temperatura de almacenaje correcta se sitúa entre 20-60°C y de 5-35°C durante su funcionamiento.

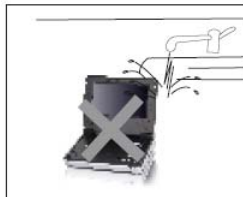

No utilice este reproductor cerca de la bañera, en la cocina o en lugares con agua como piscinas, etc...



No ponga la unidad en sitios húmedos, con mucho polvo o humo.



Evite que la unidad se caiga o sufra algún fuerte impacto.

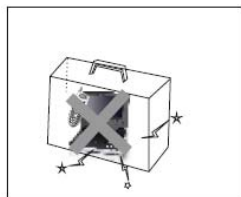

No ponga la unidad dentro de una caja o sobre un sitio poco estable para evitar cualquier caída



No roce la unidad con objetos punzantes.

■ Mantenimiento



abrasivo, alcohol, producto químico

Desenchufe todas las conexiones de la unidad antes de limpiarla.

Limpie la carcasa de la unidad, la pantalla y los botones con un paño seco ligeramente humedecido con detergente suave y neutro.



No utilice nunca detergente gasolina o cualquier otro abrasivo para su limpieza.



■ Funcionamiento de la unidad

1. Sólo el adaptador de red y el adaptador de coche (12V) incluidos con la unidad son adecuados. No utilice otros diferentes a los facilitados por el fabricante.
2. Por razones de seguridad, si no va a utilizar la unidad rogamos lo desconecte de la red o del adaptador del coche.

■ Funcionamiento de los auriculares

1. No ponga el volumen de sus auriculares al máximo o a niveles de sonido muy altos para evitar dañar sus oídos y evitar molestar a los demás.
2. Para evitar cualquier tipo de interferencia entre sus auriculares y otros periféricos, ponga el volumen a un nivel adecuado.
3. Si nota un zumbido en su oído, baje el volumen del auricular o deje directamente de usar esta unidad y consulte a su médico.
4. Recomendamos no utilizar los auriculares durante largos periodos de tiempo para evitar dañar sus oídos.



ADVERTENCIA

Por su seguridad y la de las personas que le rodean, no encienda ni escuche esta unidad mientras conduce. Es muy peligroso puesto que puede ser el origen de un accidente.



NOTA IMPORTANTE

Es posible que algunos puntos oscuros o resaltados puedan aparecer en la pantalla LCD de la unidad. Este es un hecho común derivado de la tecnología del display y no significa que la unidad no funcione. No intente nunca reparar la unidad por sí mismo. En caso de que la unidad no funcione, apáguela y notifíquesele a la empresa fabricante o al servicio técnico más cercano. El display está realizado a partir de componentes eléctricos de alta precisión, de forma que cualquier modificación o manipulación puede dañarlo.



Accesorios

1. Adaptador de red.
2. Mando a distancia.
3. Cable de AV (audio-vídeo).
4. Pilas tipo botón.
5. Adaptador para el coche.
6. Antena de TV Digital.
7. Cable USB.



Partes de la unidad

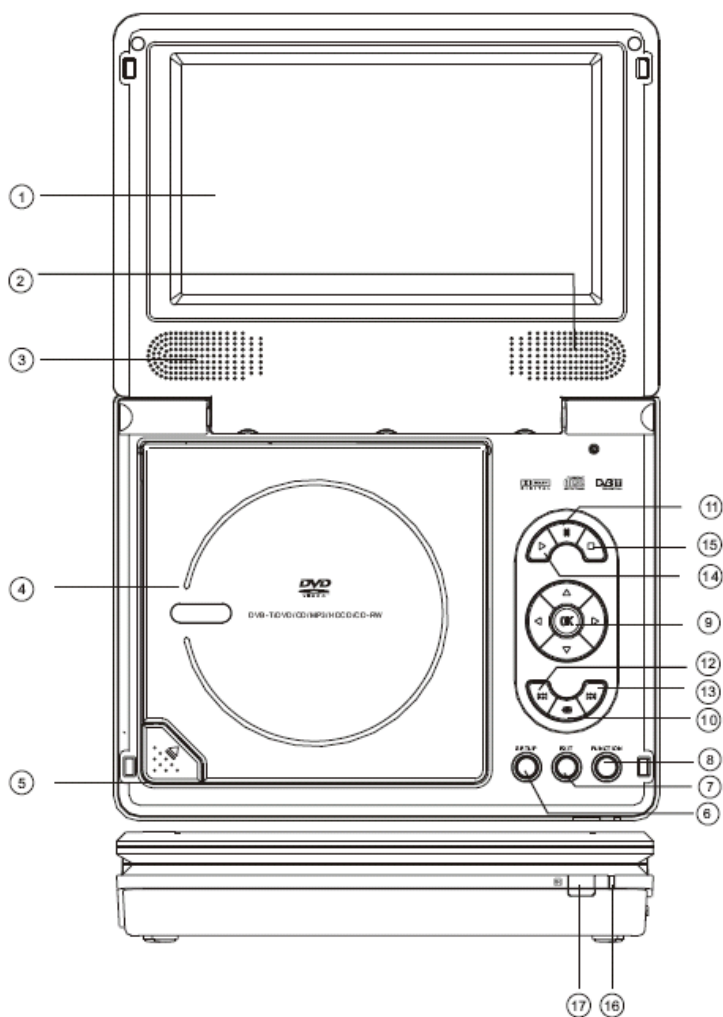

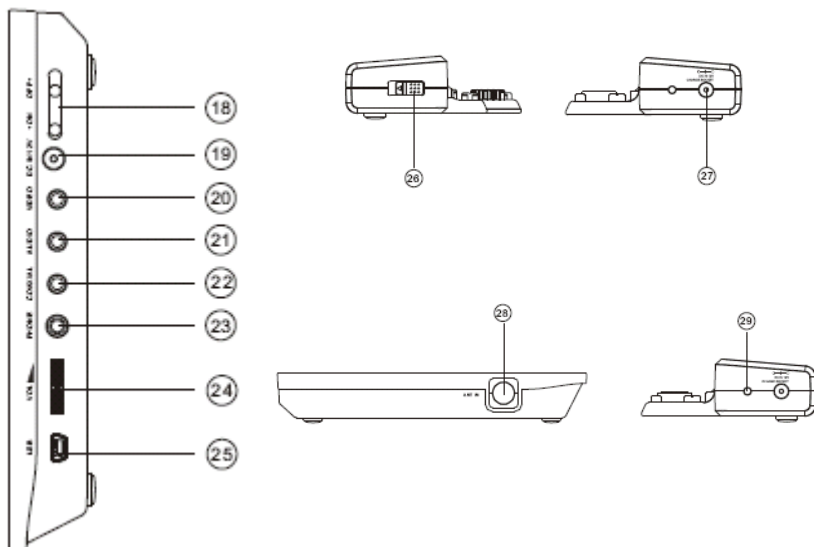

1. Display LCD.
2. Altavoz derecho.
3. Altavoz izquierdo.
4. Tapa del disco.
5. Botón para abrir disco.
6. Configuración.
7. Salir.
8. Función.
9. Mover.
10. Fuente.
11. Pausa.
12. Anterior.
13. Posterior.
14. Reproducir.
15. Parar.
16. Luz.
17. Sensor.
18. Encender/Apagar.
19. Entrada corriente DC12V.
20. Vídeo.
21. Audio.
22. Coaxial.
23. Phone.
24. Volumen.
25. USB.
26. Insertar/quitar batería.
27. Entrada corriente para batería DC12V.
28. Entrada de antena.
29. LED (Rojo: indicada que la batería está cargando). (Verde: batería cargada).



CONEXIONES

Conexión a una televisión

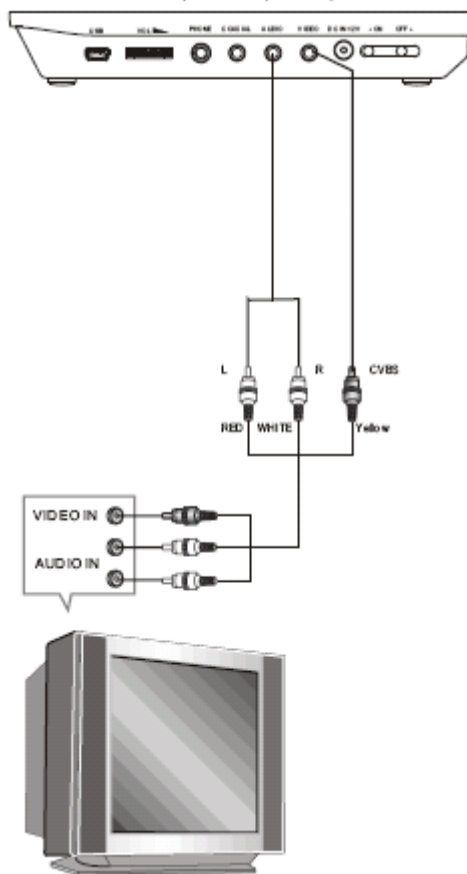



Conexión a un amplificador AV con entrada de audio digital

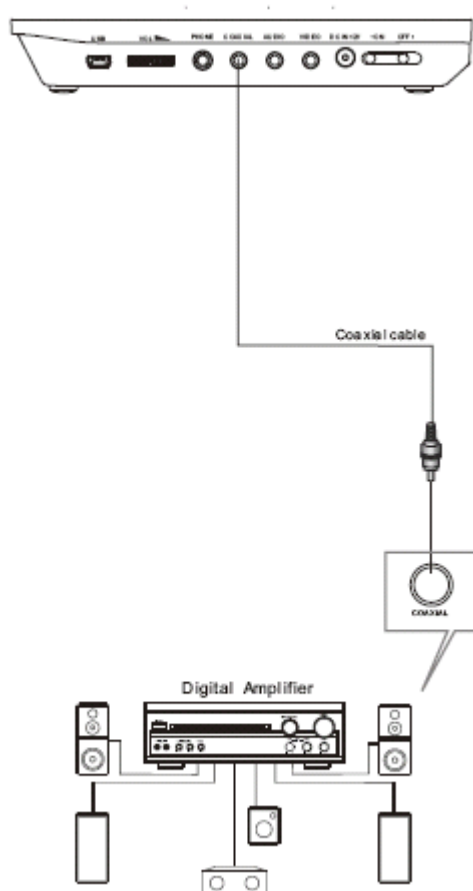

Notas:

1. Seleccione la salida de audio digital coaxial.
2. Configure la salida de audio a modo RAW ó PCM.
3. Configure el amplificador digital a la entrada AV conectada al reproductor de DVD.



Conectar a un dispositivo USB

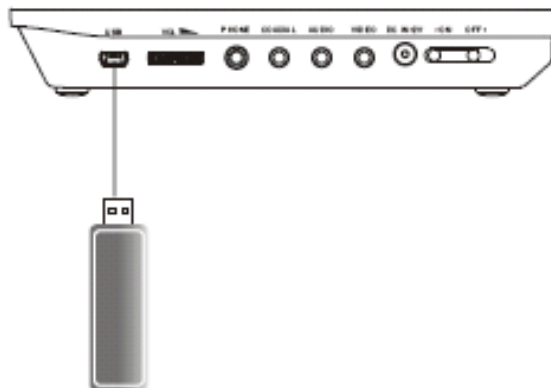

Pulse el botón SOURCE en el mando a distancia hasta seleccionar la opción USB.

Interfaz USB

Esta unidad tiene una conexión mini USB. Si desea reproducir la información contenida en un dispositivo USB, debe insertar la conexión USB de la memoria USB ó reproductor MP3 en dicha clavija para reproducir sus ficheros de música MP3, las imágenes JPEG ú otros tipos de archivos. Pulse el botón SOURCE del mando a distancia hasta seleccionar la opción USB. Todas las funciones del reproductor son idénticas para un disco que para un dispositivo USB.



FUNCIONAMIENTO BÁSICO

Antes de comenzar la reproducción de un disco

¿Qué hacer antes de comenzar la reproducción de un disco?

PASO 1

Pulse ON para encender el reproductor. El logo del DVD aparecerá en pantalla.

PASO 2

Presione el botón OPEN de la unidad. Cuando la bandeja se ha abierto, introduzca el disco con la etiqueta serigrafiada hacia arriba.

PASO 3

Pulse el botón PLAY del panel frontal o del mando a distancia. El reproductor leerá e identificará el disco automáticamente y comenzará su reproducción.



FUNCIONAMIENTO DEL MANDO A DISTANCIA

Mando a distancia

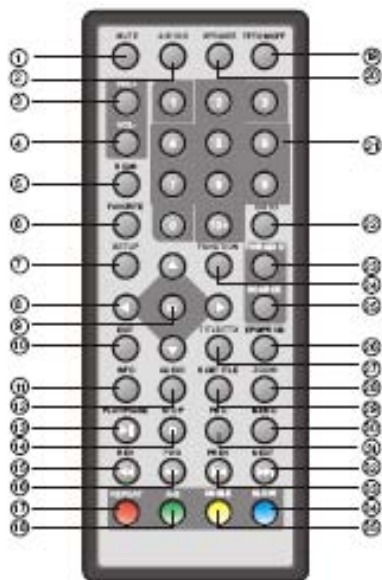

- | | |
|-----------------|-------------------|
| 1. Silenciar. | 2. 4:3/16:9. |
| 3. VOL +. | 4. VOL-. |
| 5. Scan. | 6. Favorito. |
| 7. Configurar. | 8. Mover. |
| 9. OK. | 10. Salir. |
| 11. Info. | 12. Audio. |
| 13. Play/Pausa. | 14. Parar. |
| 15. Avanzar. | 16. Retroceder. |
| 17. Repetir. | 18. A-B. |
| 19. TFT on/off. | 20. Altavoz. |
| 21. Números. | 22. Ir a. |
| 23. TV/Radio. | 24. Función. |
| 25. Fuente. | 26. EPG/PROG |
| 27. Título/Ttx. | 28. Zoom. |
| 29. Subtítulo. | 30. Menú. |
| 31. PBC. | 32. Próximo. |
| 33. Anterior. | 34. Cámara lenta. |
| 35. Angulo. | |

Nota:

1. La descripción de las funciones más importantes del mando a distancia se describen en el próximo capítulo de este manual.
2. En este manual, las flechas ◀ ▶ ▲ ▼ se usarán para representar diferentes flechas de navegación respectivamente.
3. Si desea ejecutar alguna función con el mando a distancia, debe presionar primero el botón POWER del reproductor de DVD.
4. Algunos botones tienen múltiples funciones. La primera función se utiliza en modo DVD y la segunda en modo DVB.

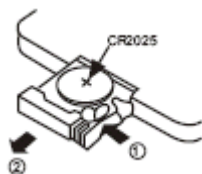

Cómo cambiar la pila

Paso 1: pulse el botón hacia la izquierda.

Paso 2: Extraiga la bandeja donde debe insertarse la pila.

PILAS

El uso incorrecto de las pilas puede provocar una fuga, corrosión o explosión.

- Compruebe que ha colocado las pilas en la dirección correcta.
- Es muy peligroso cargar, calentar o abrir las pilas, provocando cortocircuitos.
- No deje pilas agotadas dentro del mando o mezcle pilas nuevas con pilas viejas.
- Si no va a utilizar el mando a distancia durante un largo periodo de tiempo, quite las pilas. Si el tiempo de funcionamiento se reduce, cambie las pilas por unas nuevas.
- Si se produce una fuga, limpie el líquido de la pila del compartimento y ponga unas pilas nuevas.

Funcionamiento básico del Mando a distancia

1. Mute (sin sonido)

Pulse el botón MUTE para dejar sin sonido la reproducción, la función se mostrará en pantalla.

Pulse nuevamente el botón MUTE para reanudar el sonido de la reproducción.

2. 4:3/16:9

Cambia el modo de visionado de la pantalla TFT entre 4:3 ó 16:9.

3. En modo DVD y DVB, pulse el botón VOL + para incrementar el volumen del sonido de la reproducción.

4. En modo DVD y DVB, pulse el botón VOL – para bajar el volumen del sonido de la reproducción.

5. SCAN

En modo DVBT pulse el botón SCAN para abrir el menú de búsqueda de los canales de la televisión digital terrestre.

6. FAVORITE



En modo DVB, pulse el botón FAVORITE para activar el grupo de canales favoritos. Nota: El botón FAVORITE no funciona en modo DVD.

7. SETUP (Configuración).

En modo DVD, pulse el botón SETUP (Configuración) para entrar en el menú de configuración. En modo DVB pulse el botón SETUP para mostrar el menú principal de la televisión digital terrestre. Pulse el botón SETUP de nuevo para salir del menú de configuración.

8. UP/DOWN/LEFT/RIGHT.

Permite navegar a través de los diferentes menús. Si no estamos en un menú, existen otros usos específicos. Por ejemplo, en modo DVB pulsando los botones de arriba y abajo se va al canal próximo o al anterior dentro de la lista de todos los canales.

9. ENTER

Pulse el botón ENTER para seleccionar la función deseada en un menú.

10. EXIT (Salir)

Pulse el botón EXIT para salir del menú de configuración o salir de otro menú que haya sido seleccionado.

11. INFO (información)

En modo DVD, si pulsa el botón INFO obtendrá un menú informativo y los cursores y botones numéricos pueden utilizarse para seleccionar pista, título, capítulo y hora. Tal y como se muestra a continuación:

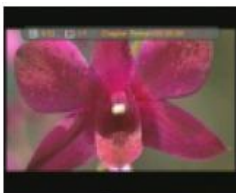

En modo DVB, si pulsa el botón INFO se mostrará las opciones de programación. Pulse el botón RETURN para salir de la función INFO, tal y como se muestra a continuación:



12. AUDIO (sonido)

Pulse L/R para seleccionar entre el canal de audio izquierdo o derecho. En modo DVB, Pulse el botón L/R para mostrar el canal Audio. Dentro de las opciones de canal audio utilice las flechas para elegir entre modo RR, LR, LL, tal y como se muestra a continuación:



13. PLAY/PAUSE (Reproducir/Pausa):

Pulse PLAY desde el modo STOP para comenzar la reproducción. En modo DVB, pulse PLAY para visualizar la lista de programas de TV. En modo DVD pulse el botón PAUSE si desea realizar una pausa en la reproducción. Pulse de nuevo PAUSE para avanzar una secuencia de vídeo más. Si está reproduciendo sólo audio, al presionar el botón PAUSE por segunda vez, volverá a modo de reproducción normal. En modo DVB, pulsando PAUSE se realiza una pausa en la reproducción. Si desea reanudar la reproducción, pulse de nuevo el botón PAUSE.

14. STOP (Parar).

Pulse el botón STOP para realizar una parada en la reproducción. Pulse el botón PLAY para reanudar la reproducción en el mismo punto en que paró la misma. Pulse el botón STOP dos veces para parar definitivamente la reproducción del disco.

NOTA: el botón STOP no es válido en modo DVB.



15. REV (Avanzar)

En modo DVD, pulse el botón REV para avanzar la reproducción rápidamente. Pulse de nuevo el mismo botón para incrementar la velocidad; el incremento seguirá el orden de 2x, 4x, 8x, 16x, 32x.

Nota: El botón REV no es válido en modo DVB.

16. FWD (Rebobinar)

En modo DVD, pulse el botón FWD para retroceder la reproducción rápidamente. Pulse de nuevo el mismo botón para incrementar la velocidad; el incremento seguirá el orden de 2x, 4x, 8x, 16x, 32x.

Nota: El botón REV no es válido en modo DVB.

17. REPEAT (Repetir)

En modo DVD, pulse el botón REPEAT para seleccionar el modo repetir. Pulse varias veces y podrá seleccionar cíclicamente entre Repetir Título- Repetir Capítulo y Desactivar repetir.

18. A-B

En modo DVD, pulsando el botón A-B, nos permitirá repetir un segmento de la reproducción. Pulse una vez el botón A-B para seleccionar el punto de partida (A), vaya hasta el punto final que desee y pulse otra vez el botón A-B para determinar el punto final (B). Pulse una vez más el botón para desactivar esta opción.

Nota: el botón A-B no es válido en modo DVB.

19. TFT on/off (TFT activado/desactivado).

Pulse el botón TFT on/off para mostrar el display TFT-LCD. Púlselo de nuevo para desactivar la pantalla.

20. SPEAKER (Altavoz)

Durante la reproducción pulse el botón SPEAKER para silenciar el altavoz o la salida de los auriculares.

21. NUMBER (números).

En modo DVD, a través del teclado numérico podrá seleccionar una pista o título. Además permiten introducir los números de la contraseña. Para seleccionar una pista del 0 al 9 basta con pulsar el botón correspondiente al número deseado, si la pista es el número 10 ó superior, pulse el botón 10+ el número deseado. Por ejemplo 18: 10+8.

En modo DVB, use directamente los botones del 0 al 9 para introducir un canal de dos dígitos, puesto que la tecla 10+ no tiene ningún efecto. Por ejemplo para ir al canal 18 debe marcar el 1 y luego el 8.

22. GOTO (Ir a)

En modo DVD, pulse el botón GOTO para acceder al menú GOTO, luego a través de los cursores o del teclado numérico podrá seleccionar Pista, Título, Capítulo y Hora.



Utilice los botones numéricos para introducir la hora, título o capítulo deseados y pulse ENTER para confirmar.

En modo DVB, pulsando GOTO irá directamente al menú de búsqueda automática tal y como se muestra a continuación:

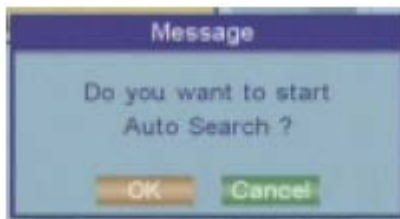

23. TV/RADIO.

En modo DVB, pulse TV/RADIO para cambiar entre modo televisión y radio.
Nota: este botón no es válido en modo DVD.

24. FUNCTION (Función).

En modo DVD/DVB, pulse el botón FUNCTION para mostrar el menú de configuración de la imagen. Allí podrá configurar el brillo, contraste, color, matiz, zoom, S-color, idioma y las opciones por defecto.

25. SOURCE (Fuente).

Pulse el botón SOURCE para cambiar entre los modos DVD, DVB y USB ATV tal y como se muestra a continuación:



26. EPG/PROG

En modo DVB, pulse el botón EPG para mostrar la guía electrónica de programación y pulse el botón RIGHT (derecho) para ver más detalles tal y como se muestra a continuación:



Nota: El botón EPG no tiene efecto en modo DVD.

En modo DVD, pulse el botón PROGRAM para mostrar todas las opciones posibles de PROGRAMA tal y como se muestra a continuación:

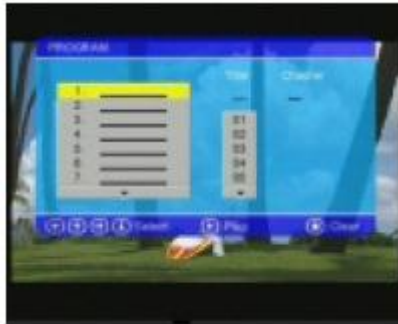

Nota: el botón PROGRAM no tiene efecto en modo DVB.

27. TITLE/TTX (Título/Teletexto).

En modo DVD nos informa sobre el título del disco donde nos encontramos. En modo DVB muestra información sobre teletexto.

28. ZOOM

Pulse el botón ZOOM varias veces para aumentar la imagen (1x, 2x, 4x) en ese orden. El menú OSD indica el modo Zoom en el que nos encontramos en cada momento. En modo ZOOM, pulsando los cursores ◀ ▶ ▲ ▼ podemos movernos a través de la imagen.

29. SUBTITLE (Subtítulo)

En modo DVD, pulse el botón SUBTITLE para mostrar subtítulos. Nota: en modo DVB, pulse SUBTITLE para mostrar las opciones de idiomas como se muestra a continuación:



30. MENU (Menú)

En modo DVD, permite ir al MENU.



31. PBC

En modo DVD, permite ir al PBC.

Nota: Este botón no tiene efecto en modo DVB.

32. NEXT (Siguiete)

En modo DVD, pulse NEXT para saltar al próximo capítulo o pista; en modo DVB, el botón NEXT tiene la misma función que el botón CH+.

33. PREV (Anterior)

En modo DVD, pulse PREV para ir al capítulo o pista anterior; en modo DVB, el botón PREV tiene la misma función que el botón CH-.

34. SLOW (A cámara lenta).

En modo DVD, pulse el botón SLOW para realizar una reproducción a cámara lenta, la velocidad se cambia cíclicamente entre diferentes velocidades (1/2, 1/4, 1/8, 1/16, 1/32 y normal).

NOTA: Este botón no tiene ningún efecto en modo DVB.

35. ANGLE (Angulo)

En modo DVD, pulsando el botón ANGLE cambiará el ángulo de visionado siempre que el disco DVD reproducido soporte esta función. *NOTA: Este botón no tiene ningún efecto en modo DVB.*



DVD: CARACTERÍSTICAS AVANZADAS

Configuración del menú del sistema

IMPORTANTE: En la configuración del DVD y de las diferentes opciones del sistema, pulsando el botón SETUP durante la reproducción de un disco, existen algunas opciones que no tienen ningún efecto.

1. Pasos generales del menú de configuración

En modo DVD, pulse el botón STOP y después el botón SETUP y se mostrará el menú de configuración general.



A. DVD Setup- Language Setup (Configuración del DVD- Configuración de idioma)

Pulse los botones ▲ ▼ para moverse a través del menú de configuración e ir a la opción DVD Setup-language Setup (configuración de DVD/configuración de idioma) en pantalla.





En esta opción, podrá configurar el menú, el audio, los subtítulos y el subtítulo externo. A través de las flechas podrá marcar o resaltar la opción que desea modificar y luego, una vez resaltada, a través de las flechas ABAJO ó DERECHA podrá activar esa página. Por ejemplo, si desea configurar la opción de Audio, pulse el botón ABAJO para seleccionar la opción AUDIO y la página de configuración se mostrará en pantalla.

1). MENU

Sitúese resaltando la opción MENU y a través de los cursores seleccione el idioma del menú que desee. Pulse ENTER para confirmar. Si el disco que está reproduciendo tiene ese idioma disponible, se mostrará en dicho idioma.

Nota: Si el idioma que desea no está disponible, el idioma por defecto del disco será el que se muestre en pantalla.



2). AUDIO

Sitúese resaltando la opción AUDIO y a través de los cursores seleccione el idioma de audio que desee. Pulse ENTER para confirmar. Si el disco que está reproduciendo tiene ese idioma disponible, se escuchará en dicho idioma.





3). SUBTITLE

Sitúese resaltando la opción SUBTITLE y a través de los cursores seleccione el idioma del subtítulo que desee. Pulse ENTER para confirmar. Si el disco que está reproduciendo tiene ese idioma disponible, el subtítulo se mostrará en dicho idioma.



4). EXTERNAL SUBTITLE

Sitúese resaltando la opción EXTERNAL SUBTITLE y a través de los cursores seleccione el idioma del subtítulo soportado en la reproducción de discos con formato MPEG4.



B. DVD Setup- Audio Setup (Configuración del DVD- Configuración del sonido)

Pulse la flecha hacia abajo para seleccionar la opción de configurar el sonido: AUDIO SETUP en pantalla.



A través de esta opción podrá configurar la salida digital, analógica, downmix, el canal de audio central o trasero. Mediante los cursores resalte y seleccione el icono de la página deseada y a través de los botones ◀ ó ▶ active dicha página. Por ejemplo, si desea configurar el altavoz trasero, pulse ▶ y resalte la opción REAR OPTION, la página de configuración de dicha opción aparecerá en pantalla.

1). DIGITAL OUT (salida digital).

Vaya a la opción DIGITAL OUT (salida digital) y seleccione la salida de audio que desea a través de los cursores. Pulse Enter para confirmar. Hay tres opciones disponibles: SPDIF/RAW, SPDIF/PCM y OFF.



Notas: cuando no utilice la salida digital le recomendamos seleccione la opción OFF (desactivada) para minimizar cualquier posible interferencia en el circuito.

2). ANALOG OUT (salida analógica).

Vaya a la opción ANALOG OUT (salida analógica) y seleccione la salida de audio que desea a través de los cursores. Pulse Enter para confirmar.



Nota: si elige la opción OFF, se desactivará la opción de salida analógica.

3). DOWNMIX.

Existen dos modos entre los que podrá elegir: LO/RO, LT/RT.



C. DVD Setup- Custom Setup

(Configuración del DVD- Configuración de las preferencias)

Pulse la flecha ▼ hasta resaltar la opción CUSTOM SETUP (Configuración de las preferencias) en pantalla.



A través de esta opción podrá configurar el control paterno y el ángulo. Mediante los cursores seleccione el icono de la página deseada y actívela. Por ejemplo, si desea configurar el ángulo, pulse la flecha ▼ para seleccionar la opción Angle Mark Option y la página de configuración se mostrará en pantalla.

1). PARENTAL CTRL (Control Paterno)

Existen ocho niveles diferentes: 1, 2:G, 3:G, 4:PG13, 5, 6:R, 7:NC17, 8. Los discos que tiene esta opción permiten que los padres puedan ejercer un control sobre los contenidos de las películas para sus hijos. El nivel 8 es sólo para adultos. Si desea cambiar la edad límite para visualizar determinados contenidos, primero debe introducir la contraseña y su confirmación. La contraseña por defecto es 6666 (si va a utilizar esta opción por primera vez, introduzca este código). Si el código de entrada ha sido confirmado, el menú de configuración del menú aparecerá en pantalla. Mueve el cursor para elegir el nivel deseado y pulse el botón ENTER para confirmar y memorizar.



2). ANGLE MARK (Angulo)

Existen dos opciones dentro de esta función: ON y OFF (activar y desactivar). Si la opción está activada, durante la reproducción de un disco que tenga



contenido que pueda ser visualizado desde diferentes ángulos, pulse el botón ANGLE en el mando a distancia para poder disfrutar de todos ellos.



D. DVD Setup- Exit (Configuración del DVD- Salir)

Seleccione la opción EXIT a través de los cursores. A través de esta función podrá volver al menú principal del DVD.



2. Menú de configuración del sistema en modo DVD

Pulse el botón SETUP y el menú de configuración principal del DVD aparecerá en pantalla. Pulse después el botón ▼ para resaltar la opción de CONFIGURACIÓN DEL SISTEMA.



A. System Setting Menu- Language Setup (Menú de Configuración del Sistema- Configuración de idioma)

Pulse los botones \blacktriangle \blacktriangledown para moverse a través del menú de configuración del sistema y la opción de configuración del idioma aparecerá en pantalla.



Esta función permite configurar el idioma del menú OSD.

1). IDIOMA DEL MENÚ OSD

Sitúese resaltando la opción OSD LANGUAGE y a través de los cursores seleccione el idioma del menú que desee. Pulse ENTER para confirmar.



B. System Setting Menu- Display Setup (Menú de Configuración del Sistema- Configuración de la pantalla).

Pulse el cursor ▼ hasta seleccionar la opción SETUP OPTION (configuración).



A través de esta opción podrá configurar la TV Standard, la proporción de pantalla, la salida de vídeo, el brillo y el contraste. Mediante los cursores sitúese sobre la opción deseada y active dicha página con los botones ▼ ▶. Por ejemplo, si desea configurar el contraste, pulse el botón ▼ para resaltar la opción Contraste y la página de configuración del contraste se mostrará en pantalla.

1). TV STANDARD.

De acuerdo al sistema color de la TV, podrá seleccionar PAL/NTSC.



2). DISPLAY TYPE (proporción de pantalla).
Podrá elegir entre 4:3PS, 4:3LB ó 16:9.



C. System Setting Menu- Preference
(Menú de Configuración del Sistema- Preferencias).



Pulse el cursor ▼ hasta seleccionar la opción PREFERENCE (preferencias).



A través de esta opción podrá configurar el estilo UI, cambiar el PIN y los valores predeterminados. Mediante los cursores sitúese sobre la opción deseada y active dicha página con los botones ◀ ▶. Por ejemplo, si desea configurar los valores predeterminados (DEFAULT), pulse el botón ◀ para resaltar dicha opción y la página se mostrará en pantalla.

1). UI Style (Estilo UI).

Podrá elegir entre Style1, Style2, Style3 y Style4.



2). Change PIN (cambiar PIN).

La contraseña por defecto es 6666.



3). Default Type (modo por defecto).

Podrá seleccionar entre Modo DVD, DVB, USB, ATV ó USER Select (selección de usuario).



NOTA: En esta opción si elige el modo DVB (TDT), la próxima vez que encienda el reproductor irá directamente al modo DVB (TDT).

4). Default (valores predeterminados).

Esta función permite restaurar los valores que la unidad traía inicialmente desde la fábrica.



5). SYSTEM INFO (información del sistema)

Ofrece información sobre el modelo, HW, SW y fecha.

3. Juegos

Pulse el botón SETUP y el menú de configuración principal del DVD aparecerá en pantalla. Pulse después el botón ▼ para resaltar la opción de GAME (Juegos).



A. Main Menu- Game Option (Menú Principal- Juegos)

Pulse los botones ▲ ▼ para moverse a través del menú principal y pulse ENTER para confirmar la opción de GAME (Juegos).



Los juegos disponibles: Mine, Tetris, Rush Tour, Calendar.

Si desea jugar al juego MINE, pulse la flecha ▼ hasta resaltar la opción y pulse ENTER para confirmar.





Reproducir archivos MP3

Cuando carga un disco con archivos MP3, la pantalla se mostrará como sigue a continuación:



Pulse ▲ ▼ para seleccionar el archivo cuando el cursor aparece en la ventana del archivo. Pulse SELECT (seleccionar) para reproducir el archivo seleccionado con el cursor.

Pulse ◀ ▶ para cambiar entre la ventana del directorio y la ventana con los archivos.

NOTA: el reproductor no funcionará correctamente si el disco está dañado, rayado o sucio; si el disco no está finalizado o si el formato de grabación no es reconocido por el reproductor.



Reproducir archivos JPEG

Cuando carga un disco con imágenes en el reproductor, las mostrará automáticamente en un índice que se adapte al tamaño total de la pantalla.

Función general:

- Puede configurar el modo de pasar de una imagen a otra.
- Pulse STOP para parar la reproducción.
- Pulse ◀ ó ▶ para ver la imagen anterior o la siguiente.
- Pulse PLAY para continuar la transición de imágenes.
- Pulse STOP para volver al menú raíz.

Rotar una imagen

- Pulse los cursores para rotar la imagen según sus preferencias.

Función ZOOM

Este reproductor tiene función Zoom IN/OUT. Pulse el botón ZOOM consecutivamente y la imagen se hará más grande o más pequeña siguiendo la siguiente secuencia:

Q2, Q3, Q4, Q1/2, Q1/3, Q1/4, QOff

Nota: durante la función ZOOM, la transición entre imágenes y la rotación de las mismas son funciones que no están disponibles.

Pulse ▲ ▼ para seleccionar el archivo cuando el cursor aparece en la ventana del archivo. Pulse SELECT (seleccionar) para reproducir el archivo seleccionado con el cursor.

Pulse ◀ ▶ para cambiar entre la ventana del directorio y la ventana con los archivos.



TDT: CARACTERÍSTICAS AVANZADAS

Configuración del menú del sistema

1. Cuando se realiza la instalación por primera vez

Después de realizar todas las conexiones correctamente, encienda su TV. Asegúrese que el receptor está conectado a la red eléctrica y pulse POWER para encenderlo. Si está utilizando el receptor por primera vez aparecerá un menú de *Primera Instalación* que se mostrará para guiarle a lo largo de toda la instalación. Utilice el mando a distancia para terminar la configuración.

A. En el menú de primera instalación FIRST TIME INSTALLATION MENU, seleccione YES (Sí) y pulse ENTER en el mando a distancia para ejecutarlo.

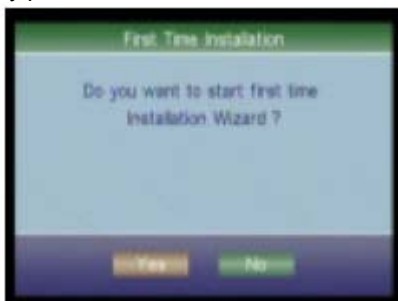

B. Introduzca sus configuraciones regionales incluyendo País, Idioma, Hora y seleccione NEXT para ir a la siguiente opción.



C. Seleccione YES (Sí) para comenzar la búsqueda automática de canal.

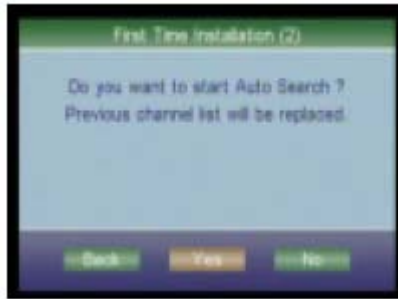

D. Espere para completar la búsqueda. Si desea parar la búsqueda, pulse el botón RETURN (volver). Los canales que ya hayan sido encontrados se almacenarán.



E. Cuando haya terminado, todos los canales activos encontrados se almacenarán automáticamente y se reproducirá el último canal encontrado.

2. Menú principal dentro del modo TDT

Pulse el botón SETUP, el menú principal de configuración en modo TDT aparecerá en pantalla. Pulse el cursor hacia abajo hasta situarse sobre la opción de DVB Menu.

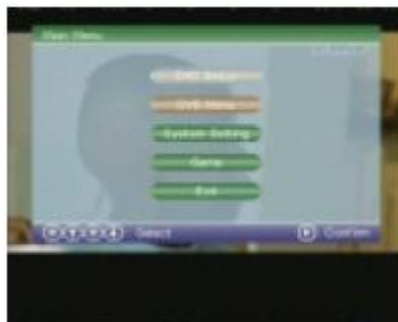



A. DVB Menu-Program list

Pulse los botones ▲ ▼ para moverse a través del menú DVB y pulse ENTER sobre la opción DVB Menu-Program list (Menú TDT- Lista de programas).



En esa opción podrá configurar la programación de TV, Música y Clasificación. Mediante los cursores sitúese sobre la opción deseada y active dicha página con los botones ▼ ►. Por ejemplo, si desea configurar la clasificación de programas, pulse el botón ▼ para resaltar la opción SORT (orden) y la página de configuración de clasificación se mostrará en pantalla.

2.1). TV PROGRAM

Pulse el botón ► para resaltar la opción TV PROGRAM y pulse ENTER para acceder a dicha opción. Aparecerá la siguiente pantalla:



Todos los canales activos aparecerán en la lista de canales (Program List), permitiéndole crear su propio grupo de canales favoritos, mover canales o incluso borrarlos.

Cómo crear grupos de canales favoritos

A través de esta opción podrá agrupar canales favoritos. Qué hacer para conseguirlo:



- a. Seleccione el canal que desee añadir al grupo y vaya a la columna FAVOR (favoritos).
- b. Cuando la columna FAVOR aparezca resaltada, un símbolo consistente en un corazón rojo aparecerá tras haber pulsado el botón ENTER. Pulse el botón ENTER de nuevo y se deseleccionará el canal del grupo favorito.
- c. Una vez haya creado su grupo favorito, pulse FAVORITE para acceder rápidamente a sus canales favoritos.



Mover un canal

- a. Seleccione el canal que le gustaría mover y vaya a la columna MOVE (mover).
- b. Pulse ENTER y aparecerá en pantalla un símbolo de ↓↑.
- c. Utilice las teclas ▲ ▼ para mover el canal a la posición deseada.
- d. Pulse ENTER de nuevo para salir de la opción "Mover un canal".

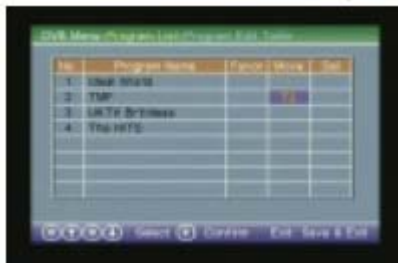

Borrar un canal

- a. Seleccione el canal que le gustaría borrar y vaya a la columna DEL (borrar).



- b. Pulse ENTER y aparecerá en pantalla un símbolo de X. Repita este paso en el canal para ser eliminado.
- c. Pulse SETUP ó RETURN y el canal marcado se borrará.
- c. Pulse ENTER de nuevo para salir de la opción “Borrar un canal”.



2.2). MUSIC PROGRAM

Pulse el botón \blacktriangledown para resaltar la opción MUSIC PROGRAM y pulse ENTER para acceder a dicha opción. Aparecerá la siguiente pantalla:

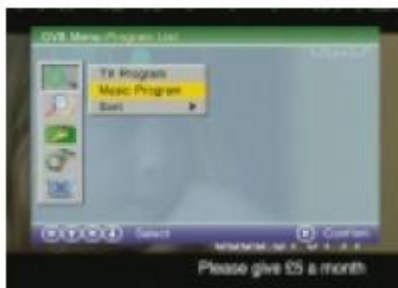

Nota: Esta función es igual en funcionalidad a la opción de TV Program.

2.3). SORT (Clasificación/Ordenar)

Pulse el botón \blacktriangledown para resaltar la opción SORT y pulse ENTER para acceder a dicha opción. Podrá ordenar los canales por nombre, servicio ID o número.



B. DVB Menu-Program Search (Búsqueda de canal)

Pulse los botones \blacktriangle \blacktriangledown para moverse a través del menú DVB y pulse ENTER sobre la opción DVB Menu-Program Search (Menú TDT- Búsqueda de Canales).

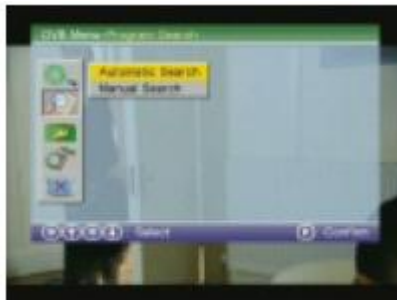

En esa opción podrá configurar la búsqueda automática o manual de canales.

2.1). AUTOMATIC SEARCH (búsqueda automática)

Elija esta opción para realizar una búsqueda automática de canales. Vaya al epígrafe “Cómo realizar la instalación por primera vez” para seguir las mismas directrices.

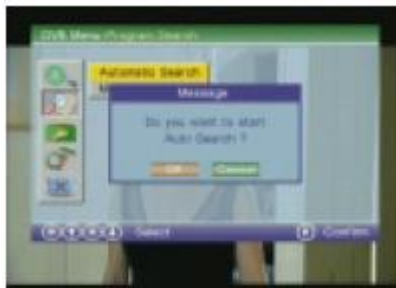

2.2). MANUAL SEARCH (búsqueda manual)



Si algún canal no aparece después de la búsqueda automática o quiere añadir algún canal nuevo, puede utilizar la opción Búsqueda Manual para buscar los canales que desea añadir. Para buscar manualmente el canal que desea, debe conocer previamente los parámetros correctos, por ejemplo, el número de canal.

Una vez haya encontrado el canal, debe adjuntarlo a la lista de canales actuales.

- a) Vaya a Manual Search (búsqueda manual) a través de Main Menu>Program Search>Manual Search.
- b) Especifique el número de canal apropiado en el campo **Channel N°** a través de los botones \blacktriangledown \blacktriangle . Introduzca su selección, los valores de la frecuencia y ancho de banda se cambiarán de acuerdo a esa información.
- c) Seleccione ENTER para iniciar la búsqueda manual.
- d) Si no encuentra ninguna señal, aparecerá un mensaje indicando que no hay señal (NO SIGNAL). Si encuentra señal, el canal escaneado se grabará y se agregará a la lista de canales actuales.

C. DVB Menu-Parental Control (control paterno)

A través de esta función podrá poner límites a los niños o desautorizar a personas poder acceder a determinados canales.

- 1). Vaya a Main Menu > Parental Control e introduzca el número PIN (el número PIN por defecto es 6666).



- 2). Después de introducir el número de PIN correcto, podrá acceder a las siguientes opciones:

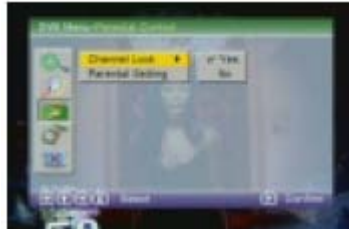

- Channel Lock (bloquear canal): podrá activar o desactivar el control paterno. Si lo configura como YES (sí), todos los canales con configuración de bloqueo, se bloquearán.
- Parental Settings (Control paterno): en la lista de canales, seleccione el canal que desea bloquear y pulse ENTER. Un símbolo de candado aparecerá en pantalla. Para eliminar el bloqueo pulse ENTER de nuevo.

No.	Program Name	Lock
1	DIMO	
2	FTV	
3	FMTV	
4	FTVN	
5	TTV-1	
6	TTV-2	
7	HAKKA	
8	CTS	
9	CTS-IQ	
10	CTS-EQ	

D. DVB Menu-System Setting

Pulse los botones ▲ ▼ para moverse a través del menú DVB y pulse ENTER sobre la opción DVB Menu-System Setting (Menú TDT- Configuración del sistema).

En esa opción podrá configurar el país, idioma, horario, región, etc... Mediante los cursores sitúese sobre la opción deseada y active dicha página con los botones ▼ ▶ .

2.1). ANTENNA POWER (Antena)

Pulse el botón ▶ para resaltar la opción ANTENNA POWER y pulse ENTER para acceder a dicha opción.

2.2). Country (País)

Podrá elegir entre países como Alemania, Italia, Francia, España, etc...



2.3). Language (Idioma)

Pulse ▼ para seleccionar la opción de Language (Idioma) y pulse ENTER para confirmar selección.



1st/2nd Audio: Esta opción le permite seleccionar la primera y segunda opción del idioma del sonido. Si ninguno de los idiomas que desea seleccionar está disponible en el canal transmitido, se utilizará el idioma principal del canal.

Subtitle: le permite seleccionar el idioma del subtítulo. Si el idioma seleccionado no está disponible en el canal transmitido, se utilizará el idioma principal del canal.



Exit: permite volver a la configuración del sistema.

2.4). GMT usage (GMT)



Le permite activar o desactivar el uso de GMT (Greenwich Mean Time). Si conoce la hora del país donde se encuentra respecto al GMT, active la opción GMT usage (ON) y seleccione la zona horaria apropiada. Si prefiere configurar la hora manualmente, desactive la opción GMT usage (OFF) y seleccione manualmente el día y la hora.

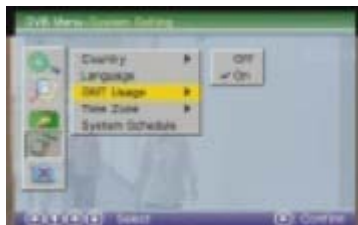

2.5). Time Zone (Zona horaria)

Seleccione la zona horaria correcta. Tanto el EPG como el sistema del reproductor necesitan que se configure correctamente esta opción.

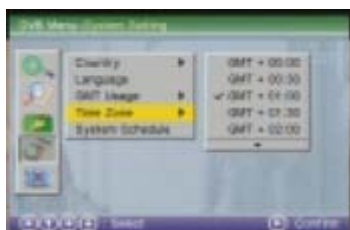

2.6). System Schedule (Hora del sistema)

Pulse \blacktriangledown hasta seleccionar la opción System Schedule Options y pulse ENTER dentro de la configuración de la hora del sistema.

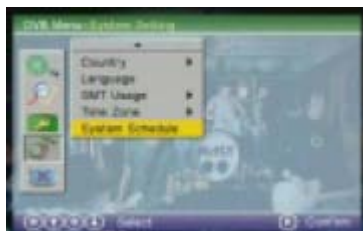

Esta función le permite al receptor encenderse automáticamente y sintonizar un canal pre-específico para configurar con anterioridad un tiempo concreto. Permite programar hasta 10 tareas concretas.



a). Dentro de la opción SCHEDULE, a través de las flechas ▼ ▲ seleccione una tarea (task) y a través de las flechas ◀ ▶ cambie entre la opción inactiva o activa.

b). Pulse ENTER para entrar en la página.

c). Introduzca los valores que la página le solicita. Utilice las flechas ▼ ▲ para moverse a través de las diferentes opciones y las flechas ◀ ▶ para cambiar entre las selecciones disponibles. A través de los botones numéricos podrá también introducir los números. **Mode (Modo)**: puede repetir la tarea configurando la frecuencia en una vez (*once*), diaria (*daily*) o semanal (*weekly*). Seleccione **STOP** para desactivar la tarea que acaba de crear. **Start and End Time** (punto de inicio y final): permite introducir la hora de inicio y de término para que el receptor se encienda y apague automáticamente.

Channel Type (tipo de canal): seleccione el canal de TV o radio que desee.

Channel N° (número de canal): seleccione el canal que desea reproducir en el tiempo programado.

d). Cuando haya terminado de realizar la configuración, pulse SETUP ó RETURN para salvar los cambios.

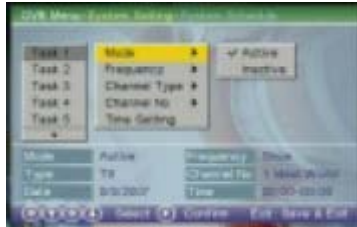

E. DVB System Setting (Configuración del sistema TDT)

Cuando el reproductor esté en modo DVB, la configuración del sistema DVB funciona de la misma forma que en el modo DVD. Vaya a dicho epígrafe y siga las instrucciones.



F. DVB Game (Juegos en modo TDT)

Cuando el reproductor esté en modo DVB, la opción de juegos funciona de la misma forma que en el modo DVD. Vaya a dicho epígrafe y siga las instrucciones.





ATV: CARACTERÍSTICAS AVANZADAS

1. Pulse el botón DVB/ATV/AV y seleccione la opción ATV.
2. Pulse MENU para mostrar todas las opciones, tal y como se muestra a continuación.

A. Pulse \blacktriangledown para seleccionar la opción AUTO SEARCH (Búsqueda automática) y pulse \blacktriangleright para comenzar la búsqueda automática.

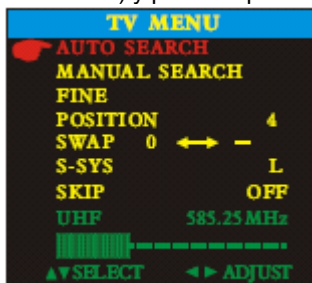

B. Pulse \blacktriangledown y \blacktriangle para seleccionar la opción MANUAL SEARCH (Búsqueda manual) y pulse \blacktriangleright y \blacktriangleleft para comenzar la búsqueda manual.

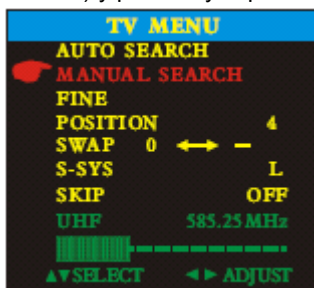

NOTA:

1. La búsqueda automática siempre empieza desde el programa número 0.
2. Si la indicación de frecuencia para durante la búsqueda, significa que ha encontrado y almacenado un nuevo canal. Si la recepción de la señal es débil, es posible que se salte el canal y no se almacene.
3. Pulse el botón MENU para parar la búsqueda automática o manual.

C. Pulse \blacktriangledown y \blacktriangle para seleccionar la opción FINE (sintonización) y pulse \blacktriangleright y \blacktriangleleft para sintonizar la frecuencia.

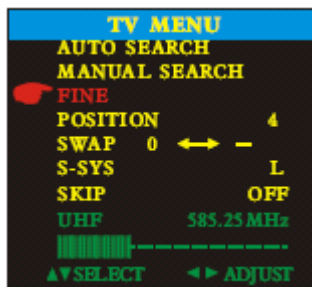

NOTA: si pulsa una vez los botones ▶ y ◀ , la frecuencia central del canal seleccionado decrecerá o se incrementará 50 kHz.

D. Pulse ▼ y ▲ para seleccionar la opción POSITION (posición) y se mostrará el número de canal actual y su frecuencia en la parte inferior del menú. Pulse ▶ y ◀ para ver el canal anterior o el siguiente.

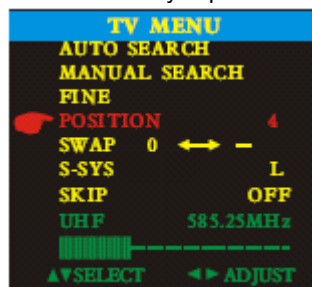

E. Pulse ▼ y ▲ para seleccionar la opción SWAP y podrá cambiar la posición del canal.

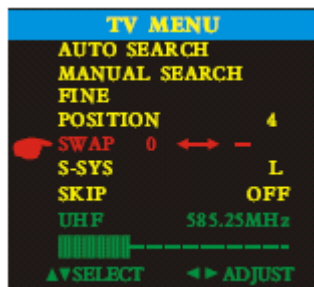

F. Pulse ▼ y ▲ para seleccionar la opción S-SYS y podrá cambiar el sistema de audio I, DK, BG, L, L'.



NOTA:

1. En audio → I soporta 6.0 MHz, DK soporta 6.5 MHz y BG soporta 5.5 MHz. Seleccione el sistema de audio de acuerdo al emisor local.

2. En el sistema color que se configurará automáticamente de acuerdo al sistema de audio:

A. Si el sistema de audio es I, el sistema color es PAL-I.

B. Si el sistema de audio es DK, el sistema color es PAL-DK ó SECAM-DK.

C. Si el sistema de audio es BG, el sistema color es PAL-BG ó SECAM-BG.

D. Si el sistema de audio es L ó L', el sistema color es SECAM-L ó SECAM-L'.

3. Si la imagen o el sonido tienen algún ruido, compruebe primero el sistema de audio.

G. Pulse ▼ y ▲ para seleccionar la opción SKIP y saltará el canal.



Pulse el botón **FUNCTION** (función) para que se muestre la configuración de la imagen de pantalla tal y como figura a continuación:

A. Bright (Brillo)

Pulse el botón ▼ para resaltar dicha opción. A través de las flechas ◀ ▶ podrá ajustar el brillo de la pantalla.



B. Contrast (Contraste)

Pulse ▼ y ▲ para resaltar la opción Contrast (Contraste) y pulse ◀ ▶ para ajustar el contraste de la pantalla.

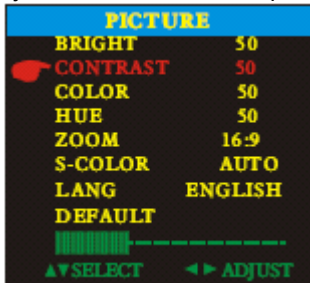

C. Color

Pulse ▼ y ▲ para resaltar la opción Color y pulse ◀ ▶ para ajustar el color de la pantalla.

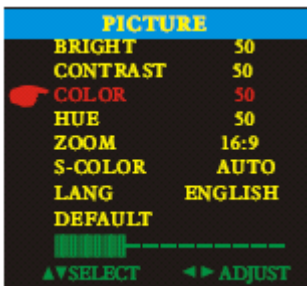

D. Hue (Saturación)

Pulse ▼ y ▲ para resaltar la opción Hue (Saturación) y pulse ◀ ▶ para ajustar la saturación de pantalla.



E. Zoom

Pulse ▼ y ▲ para resaltar la opción ZOOM y pulse ◀ ▶ para ajustar el tamaño de pantalla a 16:9 ó 4:3.

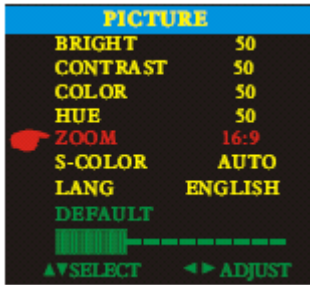

F. S-Color

Pulse ▼ y ▲ para resaltar la opción S-Color y pulse ◀ ▶ para ajustar el sistema AUTO/PAL/NTSC/SECAM.

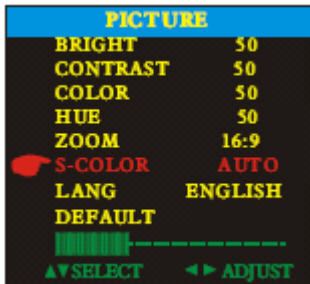

G. Language (Idioma)

Pulse ▼ y ▲ para resaltar la opción Language (Idioma) y pulse ENTER para cambiar el idioma.

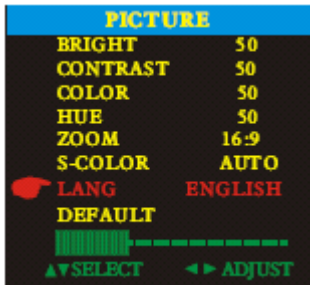

H. Default (Valores por defecto).

Pulse ▼ y ▲ para resaltar la opción Default (Valores por defecto) y pulse ENTER para restaurar los valores que vienen de origen.

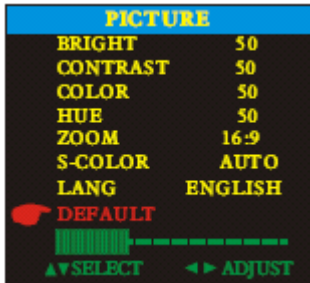



OTROS

Resolución de problemas

1. No hay imagen o sonido

- Compruebe que el reproductor esté encendido.
- Compruebe que el enchufe donde conectó la unidad funciona correctamente.
- Compruebe que el cable no esté dañado.
- Compruebe que el cable está firmemente conectado al enchufe.

2. Hay imagen pero no hay sonido

- Compruebe que las clavijas de audio están conectadas correctamente.
- Compruebe que el conector de audio no esté dañado.
- Compruebe que el volumen está encendido y configurado en VOL/CH Setup.
- Compruebe que haya configurado los parámetros de audio del reproductor correctamente.
- Compruebe que el sonido no esté configurado en modo MUTE (sin sonido).

3. Hay sonido pero no hay imagen

- Compruebe que las clavijas de vídeo estén conectadas correctamente.
- Compruebe que ha introducido la entrada de AV en su TV.
- Compruebe que el conector de vídeo no esté dañado.
- Compruebe que haya configurado los parámetros de vídeo del reproductor correctamente.

4. La imagen y el sonido son muy pobres

- Compruebe que haya configurado los parámetros de audio del reproductor correctamente.
- Compruebe que el disco no esté arañado o sucio.
- Compruebe que el conector AV o la Terminal de salida no están dañados.

5. Se muestra el mensaje “Bad Disc” (disco no válido)

- Compruebe que el disco no está arañado, deformado o dañado.
- Compruebe que el disco no está sucio o rayado.
- Compruebe que el formato del disco es compatible con el reproductor.
- Compruebe si ha intentado reproducir un CD con software, en ese caso reinicie el reproductor.

6. El mando a distancia no funciona

- Compruebe que las pilas del mando funcionan correctamente.
- Apunte directamente al reproductor.



- Quite cualquier posible obstáculo entre el mando y el reproductor.

7. La unidad no funciona

- Apague el reproductor y vuelva a encenderlo pasados unos segundos.

8. Se muestra el mensaje “No Disc” (sin disco)

- Compruebe que hay un disco en la bandeja.

- Compruebe que el disco esté puesto hacia arriba.

- Compruebe que el disco no esté dañado, sucio o rayado.

Antes de llevar la unidad reproductora a un servicio técnico, compruebe que ha realizado todas las diligencias oportunas para que el reproductor funcione.

Problema	Posibles soluciones
Sin imagen, sin sonido	Conexión incorrecta del adaptador de red o del adaptador de coche. Uso de adaptadores diferentes a los suministrados. La unidad no está encendida
Sin imagen	Es posible que la antena no esté ajustada correctamente. Es posible que el canal o el país no estén seleccionados correctamente. Resetee la unidad o realice nuevamente la búsqueda.
Sin sonido	El sonido está en modo MUTE (si sonido). El volumen se ha bajado al mínimo. Los auriculares están conectados. No se han configurado correctamente los parámetros de audio.
Rombos en la imagen	Es posible que la antena no esté ajustada correctamente. Es posible que la señal sea demasiado débil.
No hay señal	Es posible que no haya seleccionado correctamente el país. Es posible que la señal sea demasiado débil.
Imagen oscura	Ajuste el brillo y el contraste correctamente.
Rombos en la imagen o sonido bajo durante la conducción	La señal es demasiado débil



Especificaciones Técnicas

Modo de reproducción	PAL/NTSC
Discos soportados	DVD, VCD, CD, MP3, CD-R, CD-RW, JPEG, DVD+/-R/RW, MPEG4
Ratio Video S/N	> 65 dB
Resolución	> 500 líneas
Frecuencia de respuesta	96 Khz: 20 Hz-20KHZ: +/- 1dBI
Ratio Audio S/N	> 90 dB
Rango dinámico	> 90 dB
Distorsión	< 0.01%
Convertor D/A	96 Khz/24 bit
Conexiones	
Frecuencia de entrada	VHF 48.25 Mhz- 412.5 Mhz UHF 412.5 Mhz- 863.25 Mhz
Display	Color TFT-LCD
Recepción de canales	DI 48.25 MHZ-863.25 MHZ BG 48.25MHZ- 863.25MHZ
Sistema de sonido	DK, I, BG
Tamaño de pantalla	7 pulgadas
Salida de vídeo	1Vp-p (75W)
Salida de audio	Coaxial, 2 canales
Voltaje	DC in 12 V
Consumo	< 15 W
Dimensiones	206x160x40 mm
Peso	1 kg

Las especificaciones están sujetas a cambio sin previo aviso.